

# GZT 500

Termo eléctrico de gran capacidad con resistencia blindada



El modelo GZT 500 permite disponer de agua caliente en menos tiempo y garantizar un mayor ahorro energético. Además, su regulación hasta 85 °C permite realizar tratamientos térmicos antilegionela.



GARANTÍA  
**5**  
AÑOS

## Características técnicas / Suelo

Modelo	Código	Capacidad (L)	Potencia (W)	Tensión (V)	Consumo mant. 65 °C kWh/24 h	Tiempo de calentamiento (65 °C, Δt=50 °C)	Constante enfriamiento (H)	ERP (F → A)*	Perfil
GZT 500	292002	500	5000	400 V 3N (transformable en 230 V monofásico)	2,72	5 h 53 min	0,11	<b>C</b>	L

\*Clase energética del producto en una escala de F a A\*.

## Medidas

Modelo	Código	Dimensiones (mm)			Peso (Kg)	Tomas
		A	B ø	C		
GZT 500	292002	1840	750	850	154	1"

### Durabilidad

- Cuba vitrificada
- Resistencia blindada

### Ahorro energético

- Aislamiento de alta densidad
- Termostato de regulación exterior

### Garantía comercial

- 5 años de garantía en la cuba y 3 años de garantía total

### Confort

- Termómetro exterior para visualizar la temperatura del agua
- Regulación de la temperatura hasta 85 °C
- Producción rápida y eficiente de agua caliente que garantiza su disponibilidad en cualquier momento

### Facilidad de instalación

- Fácil y rápida instalación sobre suelo adaptándose al espacio disponible

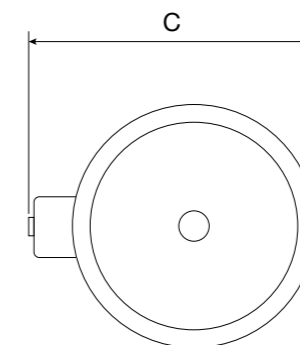
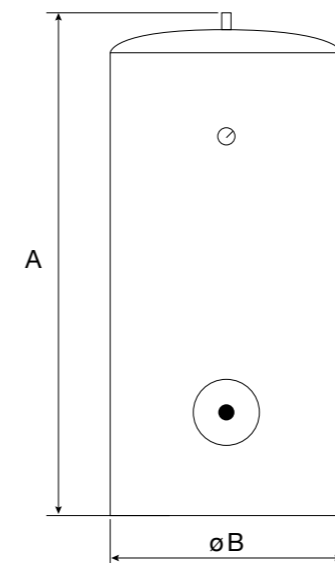

## AJUSTE DE LA TEMPERATURA

- Posición ❄️ máx. 30 °C
- Posición ◁ aprox. 40 °C
- Posición ●● aprox. 65 °C
- Posición ●●● aprox. 85 °C