

Aéromax Split

Bomba de calor de AQS split



Aéromax Split é a última evolução em aerotermia. O seu formato split permite afastar a unidade exterior até 20 metros graças ao seu compressor Inverter. Além disso, 15 destes metros podem ser em altura, o que permite a sua instalação em coberturas ou terraços. Assim, garante-se o silêncio no interior da habitação e, ao mesmo tempo, preserva-se a estética das fachadas.

Durabilidade

- Sistema de proteção anticorrosão ACI Hybrid
- Cuba vitrificada por revestimento em fase líquida

Poupança energética

- Compressor Inverter que modula o consumo elétrico em função da temperatura exterior
- 4 modos de regulação inteligente: Eco, Manual, Turbo e Ausência
- Informação de consumo disponível para o utilizador

Garantia comercial

- 5 anos de garantia no tanque e 3 anos de garantia total
- Comissionamento básico incluído

Conforto

- Interface integrada no produto
- Conectividade via WiFi de série sem a necessidade de acessórios adicionais

Facilidade de instalação

- Formato split, permite instalar o evaporador no exterior com uma distância máxima de 20 metros, 15 dos quais podem ser em desnível

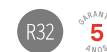

Características técnicas

Modelo	AÉROMAX SPLIT 150	AÉROMAX SPLIT 200	AÉROMAX SPLIT 270
Código	602118	602119	602120
Capacidade (L)	150	200	270
ERP (F → A)*	A+	A+	A+
Perfil	L	L	XL
Instalação	Mural	Mural	Suelo

Bomba de calor

Intervalo de funcionamento	-15 °C a 37 °C	-15 °C a 37 °C	-15 °C a 37 °C
SCOP a 2 °C**	2,32	2,38	2,62
SCOP a 7 °C**	3,09	3,07	3,37
SCOP a 14 °C**	3,75	3,77	4,18
Fluido refrigerante	R32		
Comprimento mínimo tubagem	5 m		
Comp. Máx. Sem carga adicional	15 m		
Comp. Máx. Com carga adicional	20 m		
Desnível máximo	15 m		
Potência acústica [dB(A)]	50		

Alimentação elétrica

	AÉROMAX SPLIT 150	AÉROMAX SPLIT 200	AÉROMAX SPLIT 270
Tensão / frequência	230V / 50Hz	230V / 50Hz	230V / 50Hz
Potência absorv. bomba de calor (w)	1450	1450	1450
Potência apoio elétrico (W)	1800	1800	1800
Potência máxima absorvida (W)	3250	3250	3250
Conetividade Cozytouch	Sim	Sim	Sim

Depósito AQS

Índice de protecção	ACI Hybrid		
Tipo de resistência	Aço inoxidável		
Temperatura da água	50 °C a 55 °C		
Tempo de aquecimento (10 °C a 55 °C)	2 h 22 m	2 h 59 m	3 h 46 m
Volume de AQS a 40 °C em 8 h (L)	234	303	416

*Classe energética do produto numa escala de F a A+.

**Teste realizado conforme a norma EN 16147.

Medidas

	Código	Capacidade (L)	Conexões frigoríficas	Dimensões (mm)			Peso (Kg)
				A	B	C	
AÉROMAX SPLIT 150	602118	150	3/8" 1/4"	1177	567	586	53
AÉROMAX SPLIT 200	602119	200	3/8" 1/4"	1497	567	586	63
AÉROMAX SPLIT 270	602120	270	3/8" 1/4"	1586	617	651	73

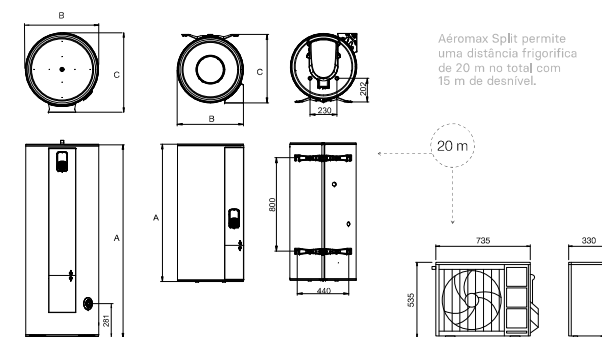

Aéromax Split permite uma distância frigorífica de 20 m no total com 15 m de desnível.

Aéromax Split 270 L

Aéromax Split 150 - 200 L

Unidade exterior



CONTROLE À DISTÂNCIA COM COZYTOUCH APP

A Cozytouch App é gratuita e pode ser descarregada na Apple Store ou no GooglePlay (Mais informação na pág. 14)

