

# Concept Compact

Termoacumulador elétrico formato compacto com resistência blindada



Compact é a gama de pequenas capacidades da Thermor. Com um design quadrado e compacto, é a melhor solução em espaços reduzidos. Além disso, graças à tecnologia O'Pro da Thermor, é a solução mais adequada pela sua duração e fiabilidade.



## Características técnicas / Vertical

Modelo	Código	Potência (W)	Tensão (V)	Tempo de aquecimento (65 °C, Δt=50 °C)	Consumo mant. 65 °C kWh/24 h	Peso (Kg)	Conexões	Dimensões (mm)						ERP (F → A)*	Perfil
								A	B	C	D	E	F		
CONCEPT COMPACT 15	221135	1500	230	35 min	0,5	8	1/2"	387	360	321	100	100	62	A	XXS
CONCEPT COMPACT 30	231080	1500	230	70 min	0,7	11,8	1/2"	467	440	388	111	100	62	C	S

\*Classe energética do produto numa escala de F a A\*.

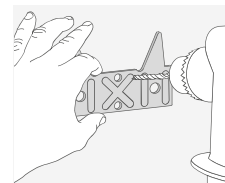

### PLACA DE MONTAGEM

O Compact inclui uma placa de montagem rápida para poder instalar ou substituir um termo antigo em tempo record.



### CONTROLO E VISUALIZAÇÃO

O visor tem modo eco e modo de ausência. Além disso, com seu LED na forma de uma gota de água, indica se o equipamento está a aquecer (vermelho) ou em consignação (azul).

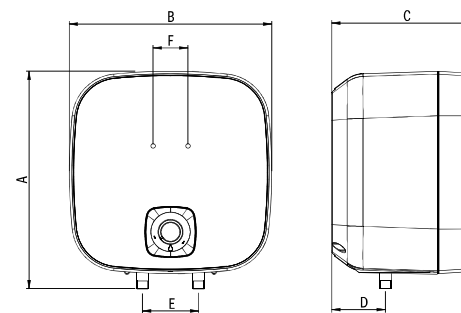

Saída de água quente em aço inox otimizada

Ânodo de Magnésio

Termóstato exterior

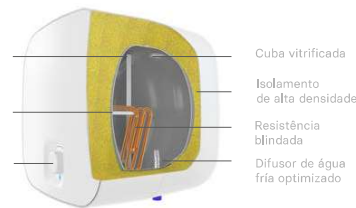

Cuba vitrificada

Isolamento de alta densidade

Resistência blindada

Difusor de água fria otimizado

### Durabilidade

- Sistema O'Pro que prolonga a duração do ânodo de magnésio em 50 %
- Cuba vitrificada

### Poupança energética

- Isolamento de alta densidade
- Sistema BriseJet que garante a estratificação ótima da água

### Garantia comercial

- 3 anos de garantia total

### Conforto

- Termóstato exterior que facilita a regulação da temperatura pretendida
- Mais potência e menos consumo de energia, garantindo uma maior disponibilidade de água em menos tempo

### Facilidade de instalação

- Design quadrado que permite a sua instalação em espaços reduzidos
- Inclui de série placa de montagem para uma rápida instalação ou renovação