

Concept Slim

Termoacumulador elétrico formato slim com resistência blindada



CARACTERÍSTICAS TÉCNICAS / VERTICAL

Modelo	Código	Capacidade (L)	Pot. (W)	Ten. (V)	Consumo manut. 65°C kWh/24h	Tempo de aquecimento (65°C, Δt=50°C)	Conexões	Dimensões (mm)						ERP	Perfil	Peso (kg)
								A	B	C	D	E	F			
CONCEPT SLIM 15	221127	15	2000	230	0,58	28min	1/2"	498	287	327	100	70	294	B	XXS	9
CONCEPT SLIM 30*	231069	30	2000	230	0,76	57min	1/2"	623	338	463	100	81	345	C	S	12,5
CONCEPT SLIM 50*	241161	50	2000	230	1,13	96min	1/2"	918	338	750	100	81	345	C	M	17,2

*Compatível com Optifix Universal.

ACESSÓRIO RELACIONADO

OPTIFIX UNIVERSAL

900581

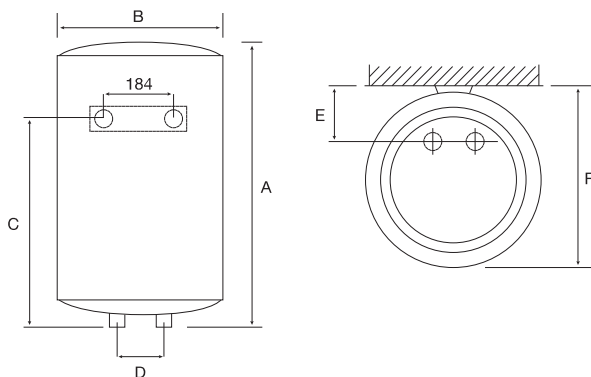

Uma gama de 15 a 50 L, que permite renovar da maneira mais simples qualquer termo do mercado, pois o seu diâmetro reduzido torna-o na solução ótima para qualquer espaço. Além disso, graças ao seu sistema O'Pro, a duração do termo aumenta em 50%.



DURABILIDADE

- Sistema O'Pro que prolonga a duração do ânodo de magnésio em 50%
- Cuba vitrificada
- Resistência blindada

POUPANÇA ENERGÉTICA

- Termostato exterior que permite ajustar a temperatura às necessidades de água quente
- Isolamento de alta densidade
- Sistema BriseJet que garante a estratificação ótima da água

GARANTIA COMERCIAL

- 3 anos na cuba

CONFORTO

- Maior disponibilidade de água e aquecimento mais rápido graças à sua maior potência

FACILIDADE DE INSTALAÇÃO

- Compatível com Optifix Universal que facilita a renovação
- Design slim permitindo a sua instalação em espaços reduzidos