

GZT 500

Termoacumulador elétrico de grande capacidade com resistência blindada



GARANTIA
5
ANOS

CARACTERÍSTICAS TÉCNICAS / CHÃO

Modelo	Código	Capacidade (L)	Potência (W)	Tensão (V)	Consumo manut. 65°C kWh/24h	Tempo de aquecimento (65°C, Δt=50°C)	Constante arrefecimento (H)	ERP	Perfil
GZT 500	292001	500	5000	400 V 3N (transformable en 230 V)	2,72	5h 53min	0,11	C	L

MEDIDAS

Modelo	Código	Dimensões (mm)			Peso (kg)	Conexões
		A	B ø	C		
GZT 500	292001	1863	750	850	154	1"

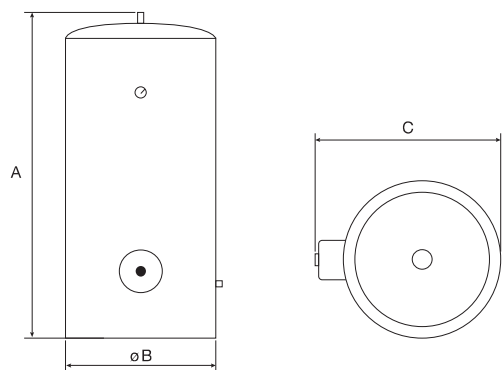

AJUSTE DA TEMPERATURA

Posição ❄️	máx. 30 °C
Posição ◁	aprox. 40 °C
Posição ••	aprox. 65 °C
Posição •••	aprox. 85 °C



O modelo GZT 500 permite ter água quente em menos tempo e garantir uma maior poupança energética. Além disso, a sua regulação até 85° permite realizar tratamentos térmicos antilegionela.

DURABILIDADEE

- Cuba vitrificada
- Resistência blindada

POUPANÇA ENERGÉTICA

- Isolamento de alta densidade
- Termostato de regulação exterior

GARANTIA COMERCIAL

- Isolamento de alta densidade
- Termostato de regulação exterior

CONFORTO

- Termómetro exterior para visualizar a temperatura da água
- Regulação da temperatura até 85°

- Produção rápida e eficiente de água quente que garante a sua disponibilidade a qualquer momento

FACILIDADE DE INSTALAÇÃO

- Fácil e rápida instalação no chão adaptando-se ao espaço disponível